

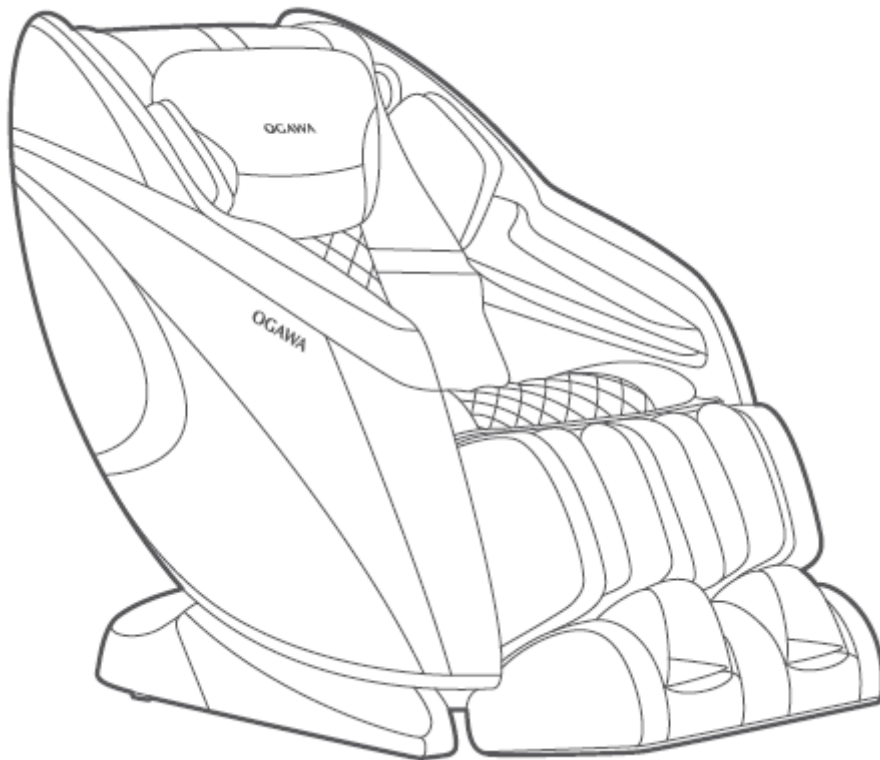

# COSMOS X

THE URBAN DREAM



**USER MANUAL**

**OG7266**

# COSMOS X

THE URBAN DREAM

## Indhold



Før massagestolen tages i brug .....	3
<b>Vigtige sikkerhedsinstruktioner</b> .....	3
<b>Opsætning af massagestolen</b> .....	10
Massagestolens opbygning .....	14
Massagestolens funktioner .....	15
Fjernbetjening .....	16
<b>Produktbetjeningsvejledning</b> .....	17
<b>Beskrivelse af fjernbetjeningens knapper</b> .....	17
<b>Vejledning til efter massagen</b> .....	21
Rengøring og vedligeholdelse.....	22
<b>Rengøring af plastdelene</b> .....	23
Spørgsmål og svar (Q&A).....	23
<b>Fejlfinding</b> .....	26
<b>Specifikationer</b> .....	28
Kontakt os.....	29

# Før massagestolen tages i brug



## Vigtige sikkerhedsinstruktioner

Disse sikkerhedsinstruktioner skal følges nøje under brug for at undgå personskader og skader på ejendom.

Sikkerhedsinstruktionerne er beskrevet i overensstemmelse med graden af kvæstelser eller skader som følge af forkert brug.

 <b>Advarsel!</b>	Handlinger, der har tendens til at forårsage alvorlig personskade eller død
 <b>Forsigtig!</b>	Handlinger, der har tendens til at forårsage mindre personskader eller skade på ejendom

Vær opmærksom på symbolerne før sikkerhedsinstruktioner (et eksempel er givet nedenfor).

 <b>Handlinger, der er forbudt</b>	 <b>Handlinger, der skal udføres</b>
---	---

## ! Før du bruger massagestolen, skal du sørge for at følgende punkter bliver overholdt

### **Advarsel!**

Før du bruger produktet, bør personer, der er i behandling eller har nogle af følgende symptomer, konsultere en læge.

- 1) Pacemaker eller andet in-vivo elektronisk medicinsk udstyr, der har tendens til at blive påvirket af elektronisk jamming.
- 2) Patienter med ondartede tumorer.
- 3) Patienter med hjertesygdomme.
- 4) Personer der ikke er i stand til at identificere temperaturændringer.
- 5) Gravide eller kvinder, som lige har født.
- 6) Personer med perceptuel forstyrrelse på grund af diabetes eller personer med anden alvorlig perifer kredsløbsforstyrrelse.
- 7) Osteoporosepatienter, patienter med rygbrud eller akutte smertefulde sygdomme, som forstuvninger eller muskelspændinger.
- 8) Personer med skader i de masserede dele.
- 9) Personer med en kropstemperatur over 38 °C (med feber) (For eksempel personer med intense akutte betændelsessymptomer, som sløvhed, kuldegysninger og blodtryksændringer eller personer med dårligt helbred.
- 10) Personer, der er syge eller skal hvile.
- 11) Personer med en unormal eller bøjet hvirvel.

12) Personer med fremspring af intervertebral disk

13) Personer, der føler sig meget utilpas (bortset fra ovenstående omstændigheder)

Hvis overstående ikke overholdes, kan ulykker eller fysisk utilpashed forekomme.

- Hvis du føler fysisk ubehag under brug eller ingen effekt efter brug, skal du straks stoppe brugen af massagestolen og kontakte din læge.
  - Ellers kan der ske ulykker eller fysisk ubehag.
- Før du starter din massage eller flytter ryglænet eller den nederste ben-/fodmassage-sektion, skal du sørge for, at der ikke er mennesker eller kæledyr tæt på produktet (foran, bagved, under eller ved siden af)
- Før brug skal du sørge for, at der ikke er fremmedlegemer mellem ryglænet og bagbeklædningen.
  - Ellers kan der ske ulykker eller fysisk ubehag.
- Før brug skal du løfte rygpuden og kontrollere, om stoffet i de bevægelige dele af massagehjulene eller andre samlinger er beskadiget.
  - (Selv hvis stoffet er let beskadiget, skal du straks stoppe med at bruge stolen og slukke for den, derefter trække stikket ud og sende produktet til reparation.)
  - Hvis produktet bruges, når stoffet er beskadiget, kan du komme til skade eller få elektrisk stød.
- Modtag ikke massage i mere end 30 minutter hver gang. Massér ikke en enkelt del i mere end 5 minutter.
- Hvis nogen af disse sikkerhedsinstruktioner ikke følges, kan det have en negativ virkning og du kan komme til skade.
- Efter brug, vip afbryderen til "O"-position, og træk derefter stikket ud, hver gang.
  - Ellers kan der ske ulykker eller skader hvis børn leger på stolen.
- Følg anvisningerne for strømforsyningen. Stolen behøver 220-240V~, 50-60Hz strømforsyning.
  - (Brug ikke produktet i et fremmed land eller tilslut det med en transformer uden tilladelse.)
  - Ellers kan der opstå elektrisk stød, produktfejl eller brand på grund af overophedning.
- Sørg for at strømkvikket er sat grundigt ind i stikkontakten.
  - Ellers kan der opstå elektrisk stød eller brand forårsaget af overophedning.
- Sørg for at fjerne snavs og støv på strømkvikket med jævne mellemrum.
  - Ellers kan der opstå brande forårsaget af dårlig isolering på grund af faktorer som fugt. (Tør strømkvikket af med en tør klud.)
- I tilfælde af unormalitet eller fejl skal du straks stoppe med at bruge stolen og trække stikket ud for at undgå røg, brand og elektrisk stød.



## Forbudt ved eller i nærheden af massagestolen



### Advarsel!

- Læg ikke rygpuden mellem ryglænet og rygbetræk.
  - Ellers kan der opstå produktfejl.
- Når du håndterer produktet, skal du holde dets ramme.
  - Ellers kan der opstå produktfejl eller personskade.

### Følgende personer bør ikke bruge produktet

Personer for hvem massage er forbudt af læger, såsom personer med trombose, alvorlig aneurisme, akut venøs aneurisme, forskellige hudbetændelser (såsom subkutan vævsbetændelse) eller forskellige hudinfektioner.

Ellers kan sygdomme blive værre.

### Følgende personer bør ikke massere deres taljer

Personer med akut lændehvirvel, fremspring af intervertebral disk eller forskydning af en lændehvirvel.

Personer med deformation eller andet ubehag i hoftelæddet.

Ellers kan sygdomme blive værre.

### Andre farer som man skal være opmærksom på

- Stik ikke hænder, arme eller fødder ind i ryglænets stof på bevægelige dele af massagehjulene.
- Børn bør ikke bruge produktet. Undgå, at de leger på produktet eller klatrer op på underbens-/fodmassagesektionen, sædet, ryglænet eller armlænene.
- Du må ikke klatre op på ryglænet eller armlænene.
- Sæt dig ikke på ryglænet.
- Sørg for ikke at opholde dig bag stolen hvis den er i brug.
- Personer, der ikke er i stand til at udtrykke sig tydeligt eller ude af stand til at betjene produktet, bør ikke bruge produktet.
- Når du masserer nakken, skal du være opmærksom på massagehjulenes bevægelsesretninger og ikke massere med en for stor kraft eller at den masserer den forreste del af nakken.
  - Ellers kan der ske ulykker eller personskader.
- Beskadig ikke strømledningen eller strømstikket.
  - Netledningen må ikke:
    - Beskades
    - Bearbejdes
    - Bukkes
    - Vrides
    - Forlænges
    - Placeres tæt på et varmelegeme

- Laves knuder
  - Binde fast på tunge genstande
  - En beskadiget strømledning eller strømstik kan resultere i elektrisk stød, kortslutningsfejl eller brand. Kontakt venligst den butik, hvorfra du købte produktet, eller et udpeget autoriseret servicecenter om vedligeholdelsesmetoden for strømledningen eller strømstikket.
  - Brug ikke Waist Warm-massagen i længere tid, Ellers kan du få forbrændinger ved lav varme.
  - Selvom temperaturen er relativt lavere (40°C~60°C), kan der opstå forbrændinger med lav varme efter langvarig kontakt med huden (på trods af ingen tydelig varm eller smertefuld følelse).
  - Beskadig ikke knævarmesektionen.
    - Sørg for at der ikke er spidse eller skarpe genstande i stolen.
    - Disse genstande kan punktere en airbag.
  - Hvis det interne varmelegeme er beskadiget, kan der opstå brand eller elektrisk stød.
- 

- Indsæt eller træk ikke stikket ud med våde hænder.
  - Ellers kan der opstå elektrisk stød.
- Undlad at modificere, adskille eller reparere produktet uden tilladelse.
  - Ellers kan der opstå brand, unormale bevægelser eller personskader.

## ! Før du bruger massagestolen, skal du sørge for at følgende punkter bliver overholdt.

Følgende personer (selvom de er fysisk raske på nuværende tidspunkt) bør konsultere en læge, før de bruger produktet.

1. Personer med muskelatrofi på grund af ældning, eller spinkle personer.
2. Personer, med lænd problemer på grund af knogle- eller viscusproblemer.
3. Personer, der har tendens til at få forstuvninger af blå mærker.
4. Personer med køresyge eller søsyge eller anden kraftig reaktion, når de tager andre transportmidler.
5. Personer, der en gang har fået en hjerteoperation eller en anden visceral operation.

### Ellers kan helbredet blive værre.

---

#### Inden du tager massagestolen i brug

- Før du sætter dig på produktet, skal du sørge for, at der ikke er fremmedlegemer mellem bevægelige dele af stolen.
  - (Sørg for, at der ikke er fremmedlegemer på rygdækslet, ryglænet, sædeoverfladen, underbens-/fodmassageafsnittet eller indersiden af rygpuden.)

- Brug ikke massagestolen, når du bærer en hård dekorativ artikel på hovedet, såsom en hårnål.
- Hvis der er en hård genstand (såsom mobiltelefon eller nøgle) i en lomme på bukserne, skal du tage den ud før massage. Før hånd- eller armmassage fjernes ur, neglevikle, ringe osv.
  - Ellers kan der ske skader.
- Før du sætter dig på sædet, skal du sørge for, at massagehjulene er i tilbagetrækningspositionerne.
- Hvis du vil forlade sædet under massagen, skal du først stoppe produktet.
  - Ellers kan der ske skader.
- Når du trækker strømstikket ud, skal du ikke trække i strømledningen, men holde i strømstikket.
  - Ellers kan der opstå et elektrisk stød eller en kortslutningsfejl.
- Før du flytter produktet, skal du bringe underbens-/fodmassageafsnittet tilbage til den oprindelige position ved at justere dets vinkel.
  - Ellers kan der ske skader.
- Når du flytter produktet med massagestolens hjul, skal du lægge noget på gulvet for at beskytte det såsom måtter.
  - Ellers kan der efterlades mærker på gulvet.
- Hold børn væk fra holdeskruerne på fjernbetjeningsholderen.
  - Ellers kan børn forårsage ulykker eller komme til skade ved at spise det eller lege med det.
- Før du flytter massagestolen med de indbyggede hjul, skal du fjerne forhindringer tæt på det. Løft sædeoverfladen på underbens-/fodmassage-sektionen til en position lidt lavere end taljen, og bevæg produktet langsomt.
  - Ellers kan der ske ulykker eller skader på grund af produktomsætning.
- Placer produktet vandret under brug.
  - Ellers kan der ske ulykker som følge af omsætning af produktet.
- Hvis der er symptomer såsom hudbetændelse, kløe eller hævelse under brug, skal du straks stoppe med at bruge massagestolen og kontakte en læge.
  - Ellers kan der ske ulykker eller fysisk ubehag.
- Hvis du ikke har brugt massagestolen i lang tid, skal du læse betjeningsvejledningen igen og sikre dig, at produktet kan benyttes normalt først.
  - Ellers kan der ske ulykker eller skader.



## Forbudt ved eller i nærheden af massagestolen

- Brug ikke produktet og andre enheder på samme tid.
  - Ellers kan der ske ulykker eller fysisk ubehag.
- Pas på du ikke får legemsdele i klemme i massagehjulene, og sæt ikke hænder eller fødder mellem massagehjulene.
- Læg ikke knæene mellem underbens-/fodmassagesektionen.
- Fald ikke i søvn, mens du bruger produktet. Brug ikke produktet efter at have drukket.
- Hvis airbaggen på sædet ikke er fuldstændig tømt for luft, må du ikke stå eller hoppe på sædet eller sætte ting på det.
  - Ellers kan der ske ulykker eller skader.
- Læg ikke hænder eller fødder mellem produktet og underbens-/fodmassageafsnittet.

- Stik ikke hænder, arme eller hoved ind i sømmen på underbens-/fodmassagesektionen (fodstøtten). For en sikkerheds skyld skal du indsætte sektionen for underbens-/fodmassage efter massage.
- Læg ikke hænder, fødder eller hoved mellem ryglænet og rygdækslet.
- Undlad at sætte kæledyr på produktet (såsom rygbetræk, ryglæn og armlæn).
- Træk ikke strømstikket ud eller sluk for strømafbryderen pludseligt under massage.
  - Ellers kan der ske skader.
- Du må ikke stå eller sidde på bagcoveret.
  - Ellers kan der opstå personskader på grund af produktet vælter.
- Du må ikke stå eller sidde på armlænenene.
  - Ellers kan der opstå personskader.
- Du må ikke stå eller sidde på underbens-/fodmassagedelen eller fodstøtten.
  - Ellers kan der ske ulykker eller kvæstelser som følge af rotation af fronten af fodstøtten eller vending af produktet. Hvis bunden af underbens-/fodmassagesektionen falder ned i gulvet, kan gulvet blive beskadiget.
- Træk eller skub ikke produktet efter det er installeret.
  - Ellers kan gulvet blive beskadiget.
- Flyt ikke produktet, mens der er en person på det.
  - Ellers kan der ske ulykker eller skader på grund af, at produktet vælter.
- Anbring ikke fjernbetjeningen på produktet. Brug altid holderen til fjernbetjeningen.
  - Ellers kan produktet blive beskadiget.
- Brug ikke produktet på et badeværelse eller et andet vådt sted.
  - Ellers kan der opstå elektrisk stød eller produktfejl.
- Vand må ikke komme i kontakt med stolen eller dets fjernbetjening.
  - Ellers kan der forekomme elektriske stød, kortslutning eller produktfejl.
- Før du rengør eller vedligeholder produktet, skal du først trække netledningens stik ud.
  - Ellers kan der opstå elektrisk stød eller personskade.
- I tilfælde af strømsvigt skal du straks trække stikket ud.
  - Ellers kan der ske ulykker eller kvæstelser, når strømmen genoprettes.
- Træk stikket ud, når produktet ikke bruges.
- Ellers kan der opstå elektriske lækagebrande på grund af ældning af isoleringen forårsaget af støv og fugt.



## Jordingsinstruktioner

Produktet skal jordforbindes for at reducere risikoen for elektrisk stød på grund af funktionsfejl på produktet.

Produktet har en strømledning med en jordleder og et jordstik. Jordstikket skal sættes i en passende stikkontakt, der er blevet korrekt installeret og jordet i fuld overensstemmelse med den lokale lovgivning og dekret.



### Advarsel!

Hvis jordlederen ikke er korrekt tilsluttet, kan der opstå elektrisk stød. Hvis du ikke er sikker på, om jordforbindelsen er korrekt, skal du få den eftersat af en professionel elektriker. Selvom det jordforbindelsesstik, der følger med produktet, ikke passer til det stik, du har, skal du ikke genmontere det selv, men bed en professionel elektriker om at installere en passende stikkontakt.

Det kan være nødvendigt at tilkøbe en adapter fra schuko til dansk jord.

Produktet har et jordstik. Sørg for, at produktet er forbundet med en stikdåse, der passer til formen på jordstikket. Tilslut ikke produktet til et multistik.

Hvis strømstikket er beskadiget, skal det udskiftes med et specielt stik, der fås hos IWAO eller en autoriseret agent. Produktet har en varmeoverflade, folk der ikke er følsomme over for varme skal være opmærksomme på det!

- 1) Dette apparat kan bruges af børn fra 8 år og derover og personer med nedsat fysisk, sensoriske eller mentale evner eller manglende erfaring og viden, hvis de har fået supervision eller instruktion om brug af apparatet på en sikker måde og forstår de involverede farer.
- 2) Børn må ikke lege med apparatet. Rengøring og brugervedligeholdelse må ikke udføres af børn uden opsyn
- 3) Apparatet har en opvarmet overflade. Personer, der er ufølsomme over for varme, skal være forsigtige, når de bruger apparatet
- 4) Apparatet er kun beregnet til indendørs brug.

# Opsætning af massagestolen

## 1. Opstillingsstedet

Vær sikker på, at der er plads nok til, at massagestolen kan vippe.

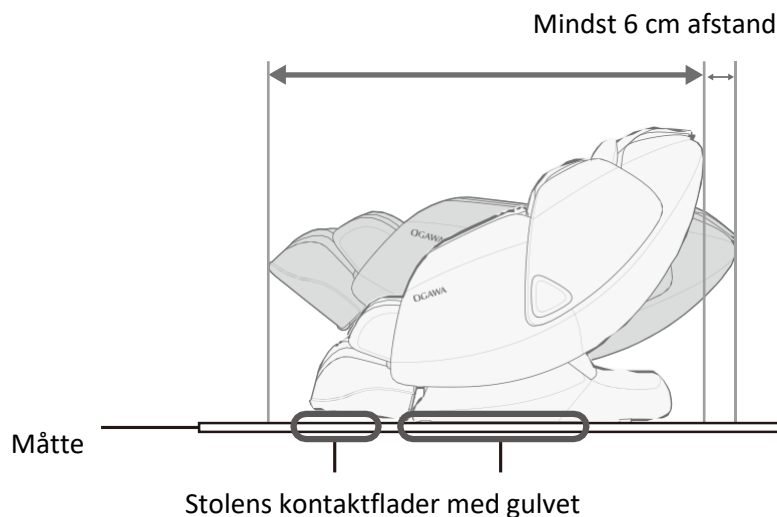

- Udsæt ikke massagestolen for direkte sollys eller høje temperaturforhold (f.eks. foran varmeudstyr), da det kan føre til, at farven falmer eller hærdner massagestolens syntetiske læder.
- Læg venligst en måtte under maskinen for at undgå at beskadige gulvet. Når måtten lægges, skal måttens størrelse være stor nok til at dække kontaktområdet mellem maskinen og gulvet og fodkontaktområdet. Gulvareal (mindst 200cmx90cm), som vist på figuren.
- Den skal holde tæt på stikkontakten, når maskinen er installeret.

---

## 2. Sådan flytter du stolen

**Metode 1.** Hold i de to nederste sider af sæderammen, før du løfter og flytter den.



### ⚠ Forsigtig!

Løft venligst massagestolen når den står på et gulv, som skal behandles skånsomt, såsom trægulv.

Stræk dine hænder ind i bunden af sæderammen for at løfte den i stålrammen. OBS løft kun stolen i stålrammen for ikke at beskadige plastikdelene på ydersiden af sæderammen.

**Produktets Vægt: Ca. 72,1 kg.**

- På grund af maskinens tunge vægt, bedes du håndtere den med forsigtighed, for ikke at forårsage belastning af ryggen. (Maskinen skal håndteres af to eller flere personer.)
  - Når du stiller massagestolen på gulvet, sæt maskinen langsomt ned og pas på ikke at knuse din fod.
  - Slip ikke maskinens ben, før den står helt fladt på gulvet. Et pludseligt fald kan få fodstøtten til at vende tilbage til sin oprindelige position.
  - Gulvet kan derfor blive beskadiget. Det anbefales derfor at, lægge ting som måtter på gulvet.

## **⚠ Forsigtig!**

- Træk eller skub ikke maskinen, når den ikke er helt installeret.
- Hold ikke fast i sidepladen eller plastikdelene på ydersiden af sæderammen for at flytte stolen.
  - Ellers er det let at forårsage maskinfejl eller personskaade.
- Hvis du vil bruge det bagerste hjul til at flytte stolen, anbefales det at lægge en måtte under for ikke at ridse gulvet.
- Flyt ikke massagestolen, når den er i brug.
  - Ellers kan det forårsage maskinfejl eller personskaade på grund af et fald.
- Sluk venligst for maskinen, og sørg for, at ryglænet og foden er helt nulstillet, før du flytter maskinen.
- Ellers kan det forårsage maskinfejl eller personskaade.

### **Metode 2.** Flytning ved at bruge glidebøjlen nedenunder

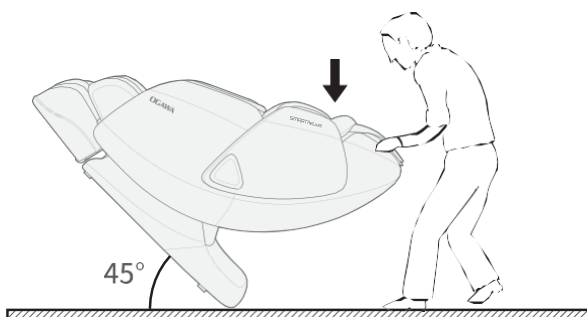

## **⚠ Forsigtig!**

Læg venligst en måtte under stolen, mens du flytter den, ellers kan der efterlades mærker på gulvet

- 1) Tryk på ON/OFF-knappen for at sætte ryglænet og stolen tilbage til deres oprindelige position
- 2) Skub afbryderen til positionen "O", og tag stikket ud af enheden

Vip massagestolen nedad og bagud og støder op til 45 grader, før du flytter den i henhold til de viste metoder

Bemærk: Bevægelsesområdet skal være moderat, når det skubbes ned, for ikke at beskadige hættten på grund af stolens fuldstændige vipning.

## Før du bruger massagestolen

### 1. Undersøg omgivelserne omkring massagestolen

Sørg for at der ikke er personer, børn, dyr eller objekter omkring stolen.

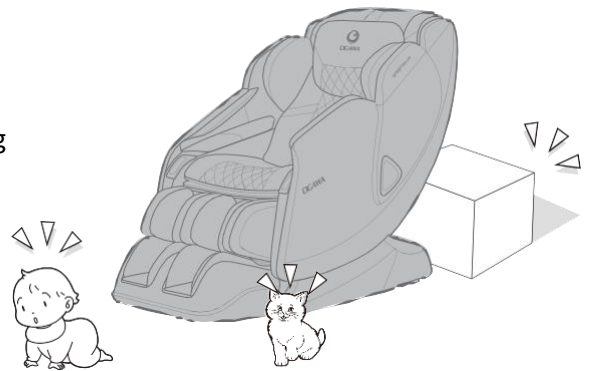

### 2. Sørg for, at der ikke er fremmedlegemer i maskinens mellemrum

#### ⚠ Forsigtig!

- Stræk ikke hænder, fingre, fødder og hoved ind i mellemrummet mellem benene og sædet og mellem benene og armlænet.
- Sørg for, at der ikke er fremmedlegemer mellem maskinens dele, før du sætter dig.
- Stræk ikke hænder, arme eller hoved ind i mellemrummet mellem ryglænet og bagbeklædningen.
- Læg ikke dine kæledyr på massagestole (sæde, ryglæn, armlæn, ben osv.).

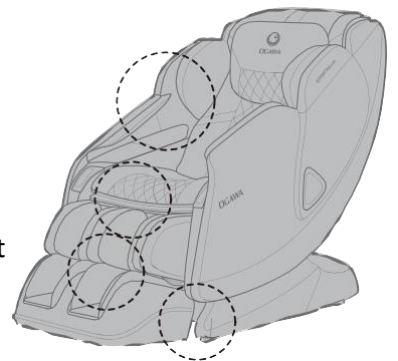

### 3. Tænd for massagestolen

Før massage skal du sikre dig, at der ikke er fremmedlegemer i benene og foden og andre stillinger.

#### ⚠ Forsigtig!

- Før brug, skal du kontrollere om netledningen og stikket er beskadiget eller ej.
- Sørg for, at der ikke er fremmedlegemer mellem maskinens dele, før du sætter dig.
- Sørg for at sætte strømstikket i enden.
  - Ellers kan det forårsage elektrisk stød eller brand på grund af overophedning. Brug venligst 220-240V ~ 50-60Hz vekselstrøm.
- Brug ikke dette produkt i udlandet eller tilslut det til transformer uden tilladelse.
  - Ellers kan det forårsage elektrisk stød, maskinfejl eller brand på grund af overophedning.

- Tilslut og tag ikke stikket ud med våde hænder.

Sæt strømstikket i stikkontakten.

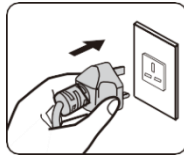

Slå afbryderen under maskinen til position "I" for at tænde for strømmen.

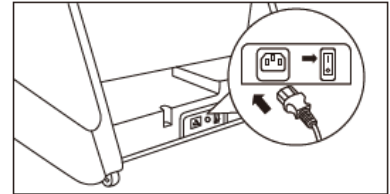

---

#### 4. Sørg for, at massagehjulet er i opbevaringsposition.

Når massagehjulet ikke er i opbevaringspositionen, tryk på "tænd/sluk"-tasten for at vende det tilbage til opbevaringspositionen



Tryk på "On/Off" Knappen for at returnere massagehjulet til opbevaringspositionen.



---

#### 5. Sørg for, at stoffet ikke er beskadiget og revnet.

Nøgleinspektionsområde: Ryglænets stof dækker massagehjulets bevægelige rækkevidde.

- Før brug skal du først åbne rygpuden for at kontrollere, om stoffet i nøgleområderne er beskadiget. Og stoffet i andre dele bør også kontrolleres for at sikre, at det ikke er beskadiget. (Uanset hvor lille skaden er, skal du straks stoppe med at bruge stolen, trække stikket ud og sende den til reparation.) Brug af maskinen i tilfælde af beskadiget stof kan forårsage fare for personskade eller elektrisk stød.



## Massagestolens opbygning

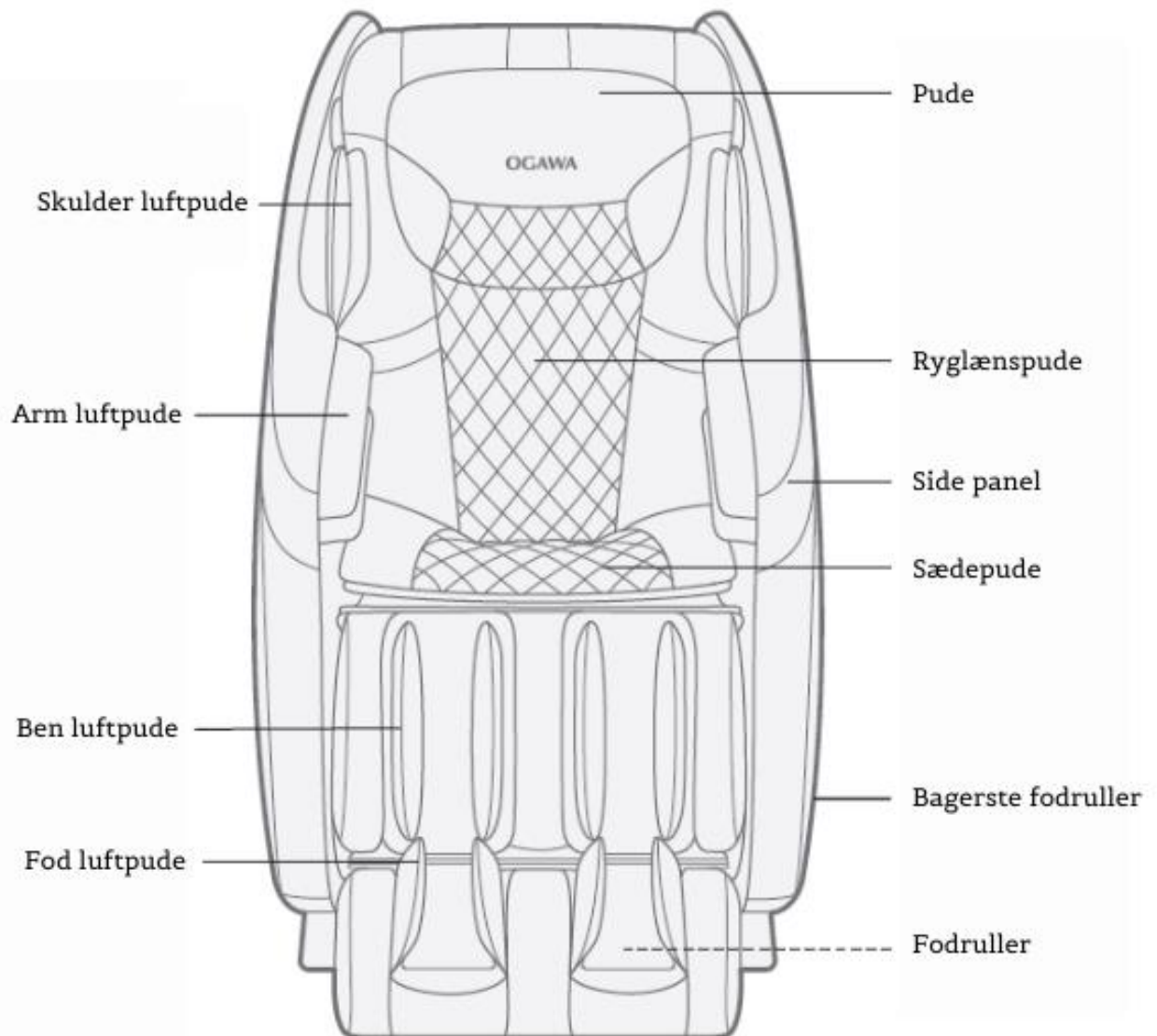

## Massagestolens funktioner

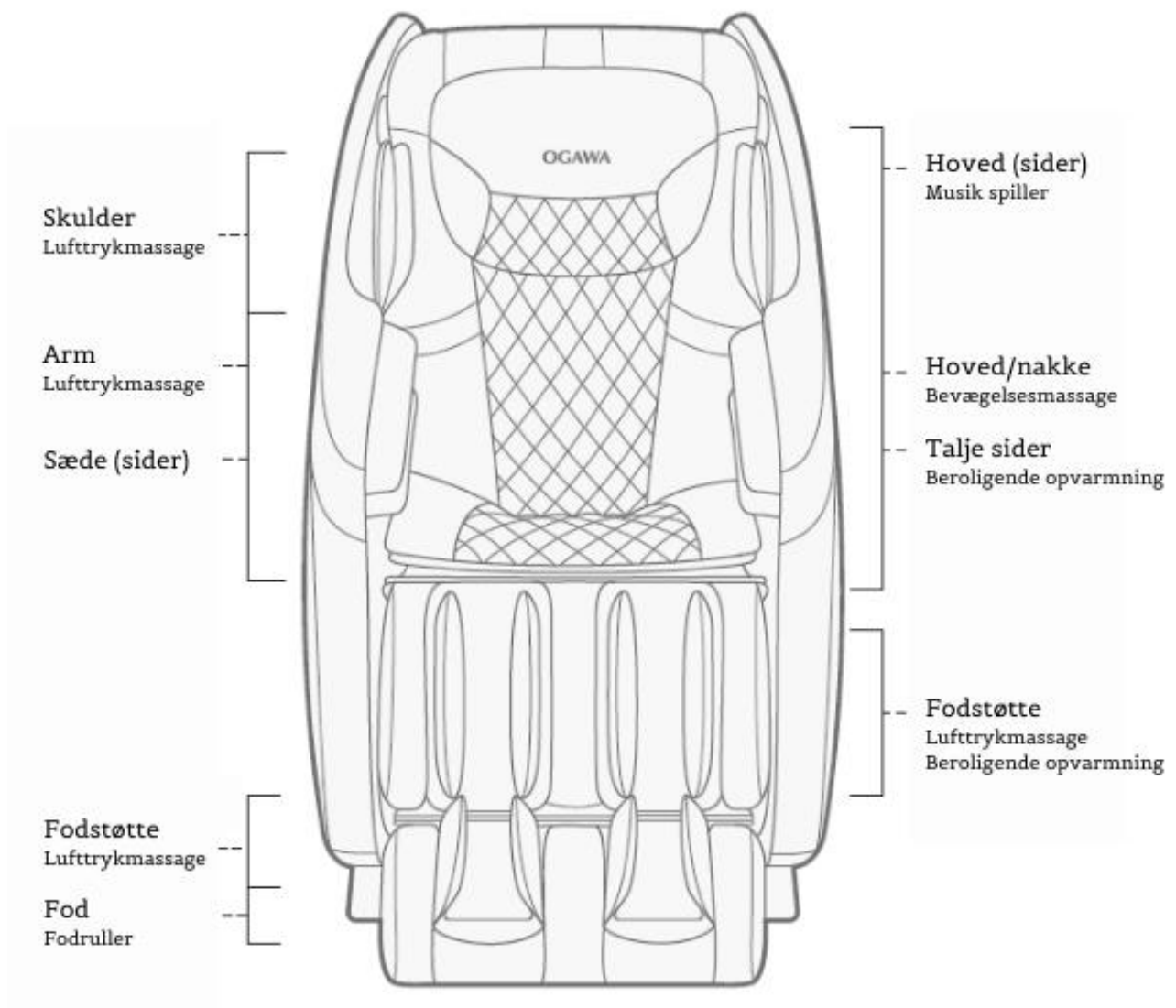

## Fjernbetjening



- 1 Start
- 2 Pause
- 3 Varmeterapi
- 4 Timer
- 5 Zero Gravity
- 6 Vip forlæns/baglæns
- 7 Vip ben op/ned
- 8 Automatiske massager
- 9 Punkt/del massage
- 10 Op/ned
- 11 Valg af tilstand
- 12 Styrke
- 13 Bredde
- 14 Hastighed
- 15 Sæde vibration
- 16 Lufttryk massager
- 17 Intensitet
- 18 Fodruller



## Produktbetjeningsvejledning

I. Vær venligst opmærksom på nedenstående oplysninger, når du bruger dette produkt:

Tilslut til strømforsyningen og vip afbryderen i bunden af massagestolens ramme til "I"-positionen, og massagestolen er nu i en nulstillingstilstand. På dette tidspunkt er massagestolen i inaktiv tilstand. Under denne inaktive tilstand vil det røde lys på ON/OFF-knappen blinke, hvilket indikerer, at strømforsyningen er tilsluttet.

II. Under dens inaktive tilstand er der kun seks funktioner der virker: start/stop, vip forlæns/baglæns, vip ben op/ned og Zero Gravity,

### Beskrivelse af fjernbetjeningens knapper

#### 1. ON/OFF

Start/stop knappen.

Når du klikker på knappen for at starte maskinen, vil det røde lys og skærmen på fjernbetjeningen tænde. Tryk derefter på en vilkårlig knap for at begynde massagen, og samtidig vil 15-minutters timing-funktionen blive aktiveret.

Tryk igen på denne knap for at stoppe alle massagefunktionerne, massagerullerne, ryglænet og fodstøtten vender tilbage til deres oprindelige position.

Bemærk: Dvaletilstanden varer i 30 minutter, og hviletilstanden varer 15 minutter.

#### 2. PAUSE

Pause-knappen.

Når stolen er i massagetilstand, og brugeren vil midlertidigt sætte den på pause, skal du trykke på knappen Pause, og alle massagefunktioner stopper. De orange lys på pausekontrollasten vil blinke, og timingfunktionen vil også blive sat på pause.

Tryk på knappen igen for at fortsætte de massagefunktioner, der er blevet sat på pause, og timingen vil også blive genoptaget.

#### 3. VARMETERAPI

Knappen til hofte og fod varme.

Tryk én gang for at aktivere varmeterapi ved hofteområdet, andet tryk for at aktivere varmeterapi ved benområdet (talje områdets varmeterapi vil blive deaktiveret), Tredje tryk for at deaktivere termoterapifunktionen.

#### **4. TIMER**

Knappen til at styre massage timer.

Auto program timer ved 15 minutter pr. program

For hvert tryk, er timerens varighed som følgende - 15 minutter > 20 minutter > 25 minutter > 30 minutter > 5 minutter > 10 minutter > 15 minutter og så videre.

#### **5. Zero Gravity**

Knappen til Zero Gravity - start/stop.

Tryk på denne knap for at starte tilstanden med Zero Gravity 1, og tryk på den igen for at ændre tilstanden til Zero Gravity 2, og tryk på den igen for at stoppe Zero Gravity funktionen.

Bemærk: Zero Gravity funktionen er ugyldig, når det thailandske massageprogram er aktiveret.

#### **6. Vip forlæns/baglæns**

Knappen til justering af massagevinkelen.

Stoleryggens vinkel kan justeres med disse to kontroltaster. Tryk på vippen fremad/baglæns for at justere massagevinklen. Når den er justeret til den korrekte vinkel, tryk på en af de to knapper for at fastgøre positionen.

#### **7. Vip ben op/ned**

Knappen til justering af ben vinklen.

Ben vinklen kan justeres med disse to kontrolknapper. Tryk på knappen for at justere vinklen på benene. Når den er justeret til en passende vinkel, skal du trykke på en af de to kontroltaster for at fiksere positionen.

#### **8. Automatiske massager**

Når et af de seks automatiske massageprogrammer er aktiveret, justere produktet automatisk tilbage for at opnå den optimale massageposition. Samtidig kan du manuelt justere massagepositionen ved at trykke på op/ned-tasterne alt efter behov.

6 automatiske massageprogrammer:

[Cosmo X] [Workaholic] [Glamour] [Tekst-hals] [Lumbal] [Thai massage]

## 9. Punkt/del massage - Sopt/Partial

Punkt/del massagekontrolknap

Under et manuelt massageprogram, tryk én gang for punktmassage på skulderområdet, tryk igen for punktmassage på rygområdet (lodret 8 cm massageområde), tredje tryk for at genaktivere helkropsmassage.

## 10. Op/ned

Positionsjusterings knap til fast-position og del-position

Når massagen med fast position/delposition er aktiveret, skal du trykke på og holde Op/Ned-tasten nede for at justere massagehjulets position, og løsn nøglen til fastpositionsmassage, når den kommer til den position, der skal masseres.

Bemærk: Start det automatiske massageprogram, og hvis du skal justere skulderhøjden efter skulderregistrering, kan du trykke på de to kontroltaster for finjustering inden for 10 sekunder.

## 11. Valg af tilstand

Tryk én gang for at aktivere fuld rygmassagefunktion, med hvert tryk følger massagestilen:

"Rolling > Svensk > Tapping > Shiatsu > Patting > Tuina > Stop"

Ved valg af massagestil kan du vælge forskellige tilstande. F.eks. når du udfører rulning massage, vil et tryk på denne knap ændre tilstanden til 'Rolling 2'-tilstand, dette gælder for andre massagestile.

## 12. Styrke

Knappen til æltningsmassagens intensitetsjustering - 5-gears intensitet-

I tilstanden æltemassage kan du ændre på massageintensiteten, hver gang der trykkes på denne knap justeres der i følgende rækkefølge: "Lv1 Lv2 Lv3 Lv4 Lv5"

## 13. Bredde

Tappe, Shiatsu, Klappe og Akupressur massage bredde er kontroltast -3-gears breddejusterbar I tappe-, shiatsu-, klappe- og akupressur-massagetilstand, hver gang denne knap trykkes, vil massagerullens bredde blive justeret i følgende rækkefølge: "Smal, Medium, Bred" (6CM 12CM 18CM).

## 14. Hastighed

Svensk, Tappe, Shiatsu og Klappe massage funktion speed control key-5-gear hastighed er justerbar I den svenske, tappe-, shiatsu- og klappemassagetilstand, hver gang du trykker på denne knap, vil massagehastigheden blive justeret fra langsom til hurtig.

## **15. Sædevibration**

Knappen til sædevibration

Tryk én gang for at aktivere sædevibrationsfunktionen. Tryk igen for at inaktivere sædevibrationsfunktionen

## **16. Luftrykmassage**

Tryk én gang for at aktivere luftrykmassagen, for hvert tryk på knappen > Arm > Skulder > Enden, vil massageområder ændres således: Fuld krop > Ben

## **17. Intensitet**

Luftrykmassagen intensitet er 5-gears justerbar i det automatiske program eller manuel luftryksmassagetilstand, hver gang, denne knap trykkes, vil luftryksmassageintensiteten blive justeret fra svag til stærk.

## **18. Fodrulle**

Knappen for fod rullefunktion - start/stop

Tryk på denne knap for at starte fodrulle-massagefunktionen, og skærmen vil vise et rulle-ikon. Tryk på denne knap igen for at stoppe denne funktion, og rulle-ikonet på skærmen slukkes.

## **19. Bluetooth-forbindelse**

Navn: MCxxxx xxxxx

Adgangskode: 9999

## Vejledning til efter massagen

Træk fodmassagedelen tilbage til den oprindelige position.

For en sikkerheds skyld skal du sørge for at holde dine ben væk fra fodmassagedelen efter brug.



### ADVARSEL!

Det er forbudt for børn at bruge denne maskine. Derudover må børn eller kæledyr ikke lege på maskinens krop, eller klatre op ad benene, fodmassagedelen, sædet, ryglænet eller armlænet.

Ellers kan det forårsage ulykker eller skader.

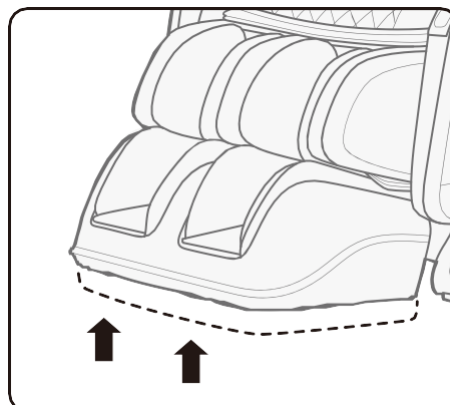

---

### Sådan trækker ben massagedelen tilbage

Sørg for, at der ikke er noget i benmassagedelen Fjern langsomt benene fra benmassagedelen.

Tryk på knappen til opløftning af ryggen på controlleren for at trække benmassagedelen tilbage til den oprindelige position.



Læg fjernbetjeningen i opbevaringstasken på højre side af maskinsædet.

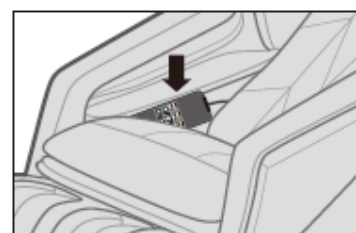

Afbryd strømmen.

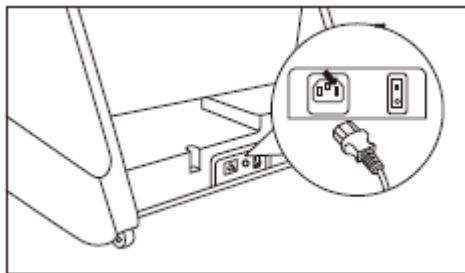

1. Sluk for strømmen på I/O knappen ved at vippe den fra I til O.
2. Træk netledningen du af stikkontakten.

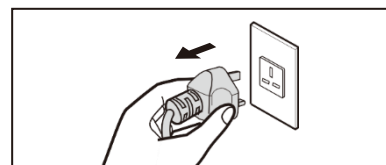

## Rengøring og vedligeholdelse

Rengøring af det syntetiske læder

Tør det syntetiske læder af med en blød, tør klud.

Rengør ikke produktet med kemikalier som fortynder, benzin og alkohol.

Hvis det syntetiske læder er meget snavset, skal du tørre det af med nedenstående metode.

1. Læg et stykke blød klud i vand eller 3 % til 5 % neutralt rengøringsmiddel indeholdt varmt vand og vrid kluden kraftigt.
2. Tør overfladen af det syntetiske læder af med den bløde klud.
3. Tør rengøringsmidlet af med et stykke klud, når det er gennemvædet i rent vand og vredet ud.
4. Tør af med et stykke opvredet blød klud.
5. Få det syntetiske læder til at tørre naturligt i luften.



Hvis det er svært at fjerne pletterne på det syntetiske læder, skal du lægge et stykke melaminskum købt på markedet i blød i et neutralt rengøringsmiddel og bruge det til at tørre produktet af.

Tør ikke overfladen med en hårtørrer.

Overfladen af det syntetiske læder kan blive misfarvet af stoffarver, vær derfor forsigtig, når du tørrer produktet af med denim eller en farvet klud.

Hold det syntetiske læder fra langvarig kontakt med plastik for at undgå falmning.

Det syntetiske læder kan misfarves af hårfarve eller andre farvestoffer. Dæk dele af stolen der kan komme i kontakt med farvestoffer med et håndklæde.



## Rengøring af plastdelene

Læg en blød klud i varmt vand eventuelt med neutralt rengøringsmiddel, vrid kluden godt og tør plastikdelene af.

Rengør ikke produktet med kemikalier som fortynder, benzin og alkohol.

Tør af med en klud opvredet med rent vand, hvis du har brugt rengøringsmiddel, for at fjerne rester.

Vrid kluden ud, før du bruger den til at tørre fjernbetjeningen af.

Lad plastikdelene tørre naturligt.



---

## Spørgsmål og svar (Q&A)

### **Kan personer, der aflægger hyppige besøg på hospitaler på grund af sygdomme, bruge produktet?**

Disse personer bør konsultere deres læge, før de bruger massagestolen.

Massage er den såkaldte "berøringstrykstimulering": Muskler komprimeres for at lindre deres spændinger og fremme hæmokinesis. Nogle sygdomme kan blive forværret på grund af massage. Rådfør dig derfor med din læge, før du bruger produktet.

### **Hvad med kropshøjdekravet for brug af stolen?**

Kropshøjdekravet er forskelligt med den specifikke kropstype. Se den grove reference nedenfor, før du bruger produktet.

Hvis en person, der er kortere end 145 centimeter eller højere end 185 centimeter, bruger overkropsmassagefunktionen og underbens-/fodmassagefunktionen på produktet på samme tid, vil det være muligt, at hans såler har dårlig kontakt med fodmassagesektionen eller at hans knæ skal bøjes.

Til en højere person med knæbøjning ved brug af produktet:

Brug denne metode: Vip ryglænet og sænk underbens-/fodmassagesektionen. Massér fødderne og overkroppen hver for sig.

For en lille person, der har svært at nå fodmassage-sektionen: Vælg metoden:

Løft ryglænet og løft sektionen for sænke-/fodmassage. Massér fødderne og overkroppen separat.

---

### Er der nogle ting, der kræver særlig opmærksomhed under flytning af stolen?

Vær opmærksom på følgende ting under flytning af stolen.

For nemheds skyld under flytning, vip produktets ryglæn til den laveste position.

Under håndtering må du ikke sidde på produktet. Tryk på ON-knappen og tænd for produktet.

Tryk  for at få ryglænet til at vippe helt.

Tryk på knappen, indtil ryglæn og fodstøtte stopper

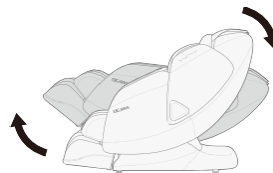

Sluk for strømafbyderen, og træk stikket ud.

Hvis den originale emballage er tilgængelig, skal du sørge for, at strømledningen ikke er viklet på produktet, oprulle den og placere den på sædeoverfladen. Når du håndterer produktet, skal du sørge for, at strømledningen ikke falder af og slæbes hen ad jorden.

Hvis den originale emballage ikke er tilgængelig, skal du opbevare andre emballagematerialer korrekt og pakke produktet ind med dem for at undgå ridser og vibrationer under håndtering.

---

### Hvor er serienummeret på produktet?

Det er på bagsiden af stolen nederst.

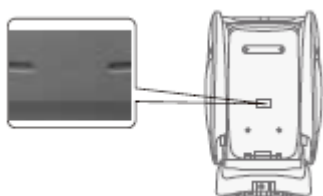

### Jeg bekymrer mig om lyden fra produktet, når det bruges.

Det er forårsaget af de bevægelige dele i stolen som kernestrukturen består af.



Er det lige meget, om massagehjulene har forskellige massageintensiteter?

Dette fænomen forsvinder muligvis under massage på grund af kernestrukturen i stolen.

For at simulere den mest naturlige massageeffekt er produktet designet med en kernestruktur, der tillader skiftevis rygmassage med et venstre massagehjul og et højre massagehjul. Under massage har massagehjulene muligvis lidt anderledes position på ryggen. Det er derfor, du har den følelse. Det er ikke en fejl.

**Akupressurkraften er for stor.**

Indstil airbaggens intensitet til at være "1" ved hjælp af knappen Airbag. Du kan også sænke underbens-/fodmassagesektionen for at reducere akupressurkraften på fødderne.

**Hvad med produktets månedlige strømforbrug?**

Hvis du antager, at du masserer i 30 minutter på to gange (15 minutter for hver gang) hver dag, vil der blive forbrugt omkring 2,5 kilowatt-timer hver måned.

## Fejlfinding

### Massagehjulene stopper under brug

- (Produktet bipper, og alle ikoner og knapper på fjernbetjeningen flimrer og slukker derefter).
- For en sikkerheds skyld vil massagehjulene muligvis også stoppe ved en stor ydre kraft under brug.
- Hvis alle mærker og knapper på fjernbetjeningen begynder at flimre, tyder det på en ekstrem abnormitet. I dette tilfælde skal du slukke for strømafbryderen og tænde den ca. 10 sekunder senere.
- Hvis massagehjulene stopper igen, skal du justere din siddestilling og ikke læne dig helt op på ryglænet. (Brugere, især dem, der vejer mere end 100 kg, bør følge relevante forholdsregler.)

### Produktet kan ikke vippe, eller fodstøtten kan ikke hæves eller sænkes

- (Produktet bipper, driftlyset på fjernbetjeningen slukker, og produktet stopper)
- Af sikkerhedsmæssige årsager stopper produktet ved en forhindring eller også stor kraft.
- Hvis alt indhold og knapper flimrer, og ryglænet eller fodstøtten er stoppet, skal du slukke for strømforsyningen og tænde den ca. 10 sekunder senere og derefter betjene produktet.

### Massagehjulene kan ikke nå skuldrene eller nakken

Hvis hovedet ikke er i kontakt med nakkestøtten, eller ryggen ikke er i kontakt med ryglænet, vil skulderpositionen ved kropstyperegistrering muligvis være lavere end den faktiske position. Sæt dig i produktets dybeste stilling, læn hovedet mod nakkestøtten og betjen fra begyndelsen igen.

### De venstre og højre massagehjul har forskellige højder (intensiteter)

Det er ikke en fejl, men normalt, fordi produktet er forsynet med en massagekerne, der tillader vekslende slag af massagehjulene.

### Produktet kan slet ikke køre.

Områder: (Overkrop (halsen til taljen) massageområde, Underbens-/fodmassageområdet)

- Strømledningen er afbrudt.
- Strømafbryderen er ikke tændt.
- Der er ikke valgt noget program, efter at der er trykket på knappen ON på fjernbetjeningen.

### Produktet køler ikke ned, selvom funktionen for Dobbelt temperatur er deaktiveret

På grund af varmelegemestrukturen vil produktet stadig føles varmt kort efter opvarmning på grund af restvarmen.

Hvis en enkelt del kontinuerligt masseres, selv efter at varmfunktionen er deaktiveret, vil du føle dig mere varm i det område.

### Produktet er beskadiget

- Strømledningen eller strømstikket bliver meget varmt.
- Kontakt et autoriseret servicecenter for at undgå ulykker.
- Hvis ovenstående løsning ikke er relevant, se venligst "Produktgarantikort" og kontakt OGAWA servicecenter.

### Lyde fra massagestolen

De lyde du hører ved brug af produktet.

- Lyd, når strækmassagen er trukket tilbage.
- Lyd og følbart når massagehjulene gnider imod stoffet under massage.
- Lyd af bevægelser som æltning og slag.
- Friktionslyd af de løbende massagehjul Lyd af op-ned bevægelse.
- Lyden fra massagekernens transportbånd – Motorlyd.
- Lyden fra massagehjul, når de begynder at arbejde.
- Lyd, når en person sidder på sædet.
- Friktionslyd mellem armlæn og rygpude, når ryglænet vipper.
- Friktionslyd mellem massagehjulene og stoffet.
- Lyd fra inflatorpumpen under Air Bag-massage.
- Lyden af luftudstødning under Air Bag-massage.
- Løbende lyd fra magnetventilen i bunden af stolen under Air Bag-massage.
- Sving af fodstøtten.
- Lyd, når skuldrene er strakte eller bevæget.
- Løbelyd fra airbaggene.
- Glidende lyd fra fodmassagesektionen.
- Friktionslyd mellem rygpuden og rygbetrækslæderet, når ryglænet vipper.



Hvis lyden er højere end normalt, er det også muligt, at produktet har fejlet.

I dette tilfælde skal produktet efterses og repareres af et autoriseret servicecenter

## Specifikationer

<b>Produktnavn</b>	OGAWA Cosmos X
<b>Modelnummer</b>	OG7266
<b>Spænding</b>	220-240V~
<b>Frekvens</b>	50-60Hz
<b>Strømforbrug</b>	100W
<b>Max brugstid</b>	15 Minutter
<b>Dimensioner – Stående (LxBxH)</b>	1500x745x1120mm
<b>Dimensioner – Liggende (LxBxH)</b>	1740x745x800mm
<b>Vægt – Brutto</b>	87,1 kg
<b>Vægt – Netto</b>	72,1 kg
<b>Fjernbetjeningens Lednings Længde</b>	60 cm
<b>Netledningens Længde</b>	180 cm
<b>Driftsforhold (Rum Temperatur)</b>	0°C~35°C
<b>Driftsforhold (Rum Luftfugtighed)</b>	20%~80%
<b>Opbevarings Temperatur</b>	-5°C~35°C
<b>Opbevarings Luftfugtighed</b>	20%~80%
<b>Sikkerhedsfunktioner</b>	Sikret mod overophedning og strømfejl
<b>Brugerens maximale Vægt</b>	Ca. 100 kg

For en bruger, der vejer mere end 100 kg, kan produktet have større støj og dens stofhus kan blive slidt hurtigere.

## Kontakt os

**Adresse:**

Ishøjvej 2C, 4700 Næstved

**Telefon:**

+45 70 70 71 30

**Mail:**

info@iwao.dk

**Hjemmeside:**

www.iwao.dk

